

Ergo6 Plano6

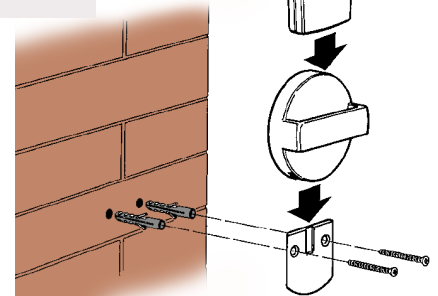
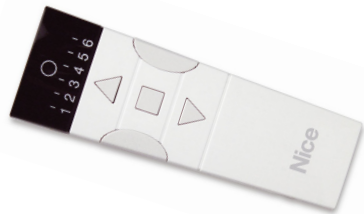
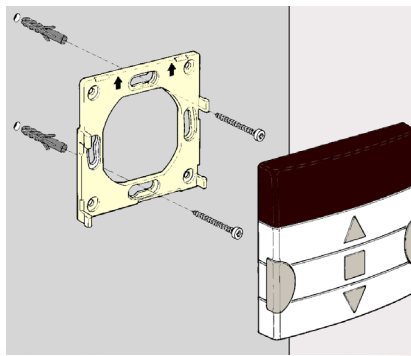

Sélection d'un groupe parmi les 6 disponibles

1. Presser plusieurs fois la touche Sélection pour positionner la led sur le groupe choisi
2. Envoyer la commande au récepteur en pressant la touche de transmission désirée

Le dernier groupe transmis restera en mémoire pour être transmis directement en pressant l'une des touches de transmission désirée (▲ ■ ▼)

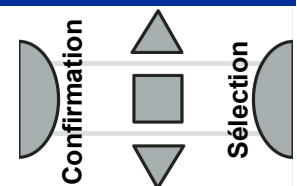

Mémorisation des émetteurs

Mémorisation du premier émetteur

 La programmation par radio peut avoir lieu dans tous les récepteurs qui se trouvent dans le rayon de portée de l'émetteur : il est donc préférable de n'alimenter que celui qui est concerné par l'opération si d'autres récepteurs dans lesquels un premier émetteur n'a pas encore été mémorisé sont à proximité.

Avant de commencer la mémorisation, il faut sélectionner sur l'émetteur le groupe auquel associer le récepteur. Si un groupe comprend plusieurs automatismes, il faut répéter l'opération pour chacun d'entre eux.

Dès que le récepteur est alimenté, on entend 2 longs bips (biip biip) ou le moteur effectue deux mouvements longs*

Dans les 5 secondes qui suivent, presser et maintenir enfoncée la touche ■ de l'émetteur (pendant environ 3 secondes)

Relâcher la touche ■ quand on entend le premier des 3 bips ou que le moteur effectue le premier des 3 mouvements longs qui confirment la mémorisation.

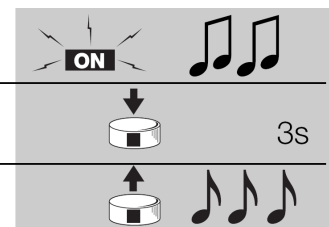

* Si le récepteur contient déjà des codes, à l'allumage on entend 2 bips brefs (bip bip) ou le moteur effectue 2 mouvements brefs; dans ce cas il faudra procéder en suivant les indications données ci-dessous.

Mémorisation d'autres émetteurs

Maintenir enfoncée la touche ■ du nouvel émetteur jusqu'à ce que l'on entende un bip ou pendant au moins 8 secondes pour un moteur à retour d'information par mouvements.

Presser lentement 3 fois la touche ■ d'un émetteur déjà mémorisé (ancien)

Presser à nouveau la touche ■ du nouvel émetteur.

A la fin, 3 bips ou 3 mouvements longs signaleront que le nouvel émetteur a été mémorisé correctement.

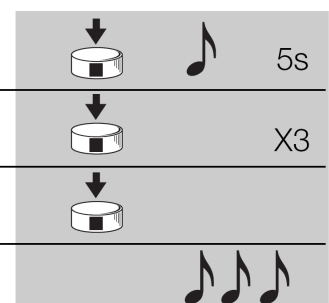

Sélection d'un groupe multiple

1. Presser plusieurs fois la touche Sélection pour positionner la led sur le 1er groupe désiré.
2. Confirmer le groupe en pressant la touche Confirmation, la led commencera à clignoter.
3. Répéter les deux opérations précédentes pour sélectionner d'autres groupes.

Un groupe déjà sélectionné peut être enlevé en pressant plusieurs fois la touche Sélection jusqu'à ce que la led clignotante se trouve au-dessus du groupe à éliminer puis presser la touche Confirmation.

4. Envoyer la commande au récepteur en pressant l'un des touches de transmission ▲ ■ ▼

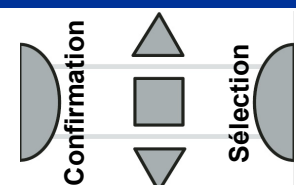

 **Nice SpA**
Oderzo TV Italia
Tel. +39.0422.85.38.38
Fax +39.0422.85.35.85
info@niceforyou.com

 **Nice France**
Buchelay
Tel. +33.(0)1.30.33.95.95
Fax +33.(0)1.30.33.95.96
info@nicefrance.fr

Cette notice simplifiée ne remplace en aucun cas la notice technique fournie avec le produit.

